

Radiateur à accumulation type dynamique 9 heures.

Instructions d'installation

(A conserver par les utilisateurs successifs pour s'y référer ultérieurement)

Dynamische akkumulatieradiator type 9 uur.

Installatieinstructies

(Moet door de achtereenvolgende gebruikers bewaard worden om deze later te kunnen raadplegen)

AD 3741 KB

7CH2503

01/05

ACIT vous félicite d'avoir fait le choix de cet appareil de chauffage et vous souhaite beaucoup de satisfaction lors de son utilisation.

I. RECOMMANDATIONS GENERALES.

L'installation est à la charge de l'acheteur. La Société ne répond pas des dommages causés par une mauvaise installation et par le non respect des instructions se trouvant dans cette notice. En particulier, il faut que :

- le branchement électrique soit conforme aux indications figurant au paragraphe correspondant;
- l'installation soit effectuée par un personnel qualifié.

L'appareil ne peut être installé dans des locaux contenant une atmosphère corrosive, des gaz explosifs ou des poussières inflammables, par ex. salons de coiffure, cordonneries, etc.

Pour maintenir sa stabilité, il est essentiel que l'appareil soit placé sur une surface plane. On doit prendre soin d'éviter les surfaces irrégulières telles que celles de tapis ou de carrelages faisant saillie sous l'appareil.

On tiendra l'appareil écarté du mur en utilisant le distancier prévu à cet effet (fig. 2) et on veillera à bien dégager l'entrée et la sortie d'air.

Il faudra également veiller à ne rien placer contre l'appareil ou dessus. Attention notamment aux rideaux et tentures. Respecter au minimum les distances indiquées figure 1.

Pour les appareils commandés par thermostat d'ambiance incorporé prévoir un dégagement suffisant sur la droite de l'appareil. $A = 50$ cm, sinon $A = 10$ cm.

Pour éviter la traction sur les câbles d'alimentation, l'appareil doit être nécessairement fixé au mur. Le raccordement doit être effectué au moyen de câble rigide.

Pour pouvoir isoler l'appareil du réseau, l'installation comportera un dispositif de séparation omnipolaire d'une distance d'ouverture de contacts d'au moins 3 mm.

Il sera réglementairement raccordé à la terre en utilisant la borne marquée

Ce radiateur est prévu pour une durée de charge nominale de 9 heures, avec possibilité de relance l'après-midi.

Lorsque, après avoir fonctionné, un appareil est démonté pour être utilisé en un autre endroit, l'installateur doit vérifier l'état des pièces constitutives et reconstruire son bon fonctionnement pendant la première charge. Ne pas laisser charger l'appareil lorsque le ventilateur a été enlevé.

ACIT feliciteert U met de keuze van dit verwarmingstoestel en wenst U veel geluk met het gebruik ervan.

I. ALGEMENE AANBEVELINGEN

De installatie geschiedt ten laste van de koper. De maatschappij neemt geen verantwoordelijkheid voor schade, veroorzaakt door verkeerd gebruik en door het niet in acht nemen van de aanwijzingen die dit boekje bevat, in het bijzonder :

- de elektrische verbinding moet corresponderen met de specificatie in de desbetreffende paragraaf;
- de installatie dient door gekwalificeerde vaklui te worden uitgevoerd.

Het toestel mag niet in vertrekken opgesteld worden waar een corroderende atmosfeer, ontploffingsgassen of ontbrandbaar stof aanwezig zijn, vb. kapsalon, schoenmakerij, enz.

Ten einde de stabiliteit te handhaven, is het van essentieel belang dat het toestel op een vlak oppervlak wordt geplaatst. Onregelmatige oppervlakken dienen te worden vermeden zoals tapijten of tegels die gedeeltelijk uitsteken onder het toestel.

Het toestel moet van de muur verwijderd opgesteld worden met gebruikmaking van het hiervoor voorziene afstandsstuk (fig. 2) terwijl erop gelet moet worden in- en uitlaat van de lucht goed vrij te houden.

Ook moet erop gelet worden dat niets tegen of op het toestel geplaatst wordt. Let met name op gordijnen en overgordijnen. Minstens de in figuur 1 aangegeven afstanden in acht nemen.

Voor de toestellen met ingebouwde kamerthermostaat moet rechts van het toestel voldoende ruimte voorzien worden. $A = 50$ cm, bij de andere $A = 10$ cm.

Om te verhinderen dat trekkrachten op de stroomkabels uitgeoefend worden, is het noodzakelijk het toestel tegen de muur te bevestigen. Er moet een stijve kabelaansluiting voorzien worden.

Om het toestel van het stroomnet af te schakelen, moet de installatie voorzien worden van een veelpolige scheidingsinrichting met een openingsafstand van de contacten van minstens 3 mm.

Het toestel moet volgens de voorschriften geaard worden met gebruikmaking van de met --- gemerkte klem.

Deze radiator is voorzien voor een nominale laadduur van 9 uur, eventueel met bijlading in de namiddag.

Wanneer het toestel, nadat het gewerkt heeft, gedemonteerd wordt om op een andere plaats gebruikt te worden, moet de installateur de staat van de bestanddelen nagaan en de goede werking van het toestel niet laten laden wanneer de ventilator verwijderd is.

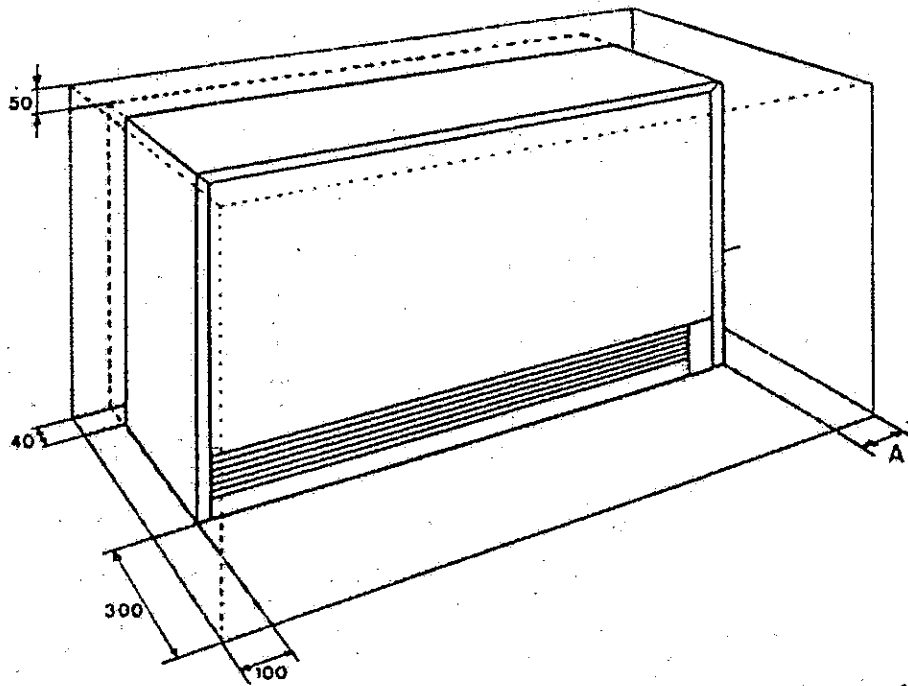

Fig.1

Caractéristiques techniques

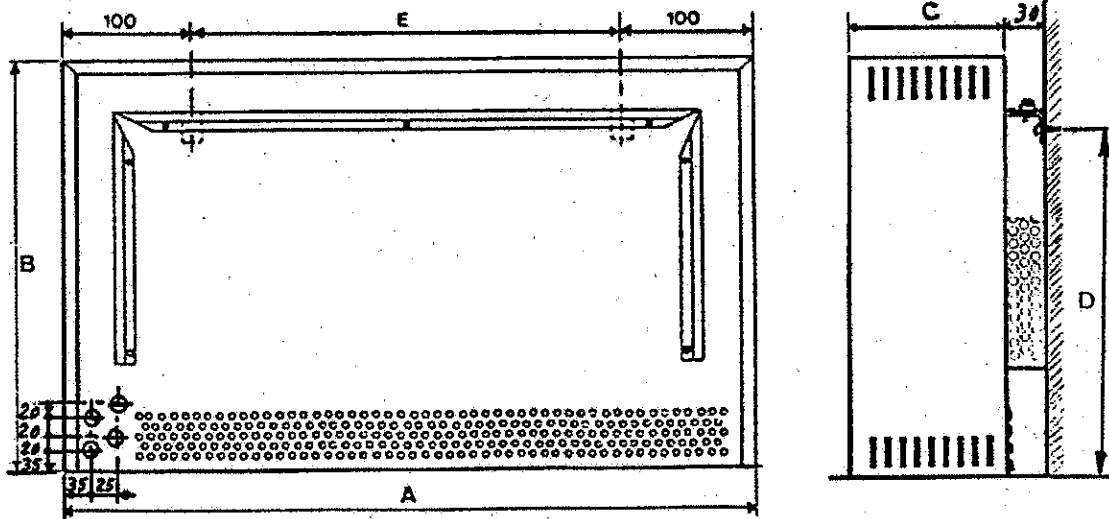

Fig.2

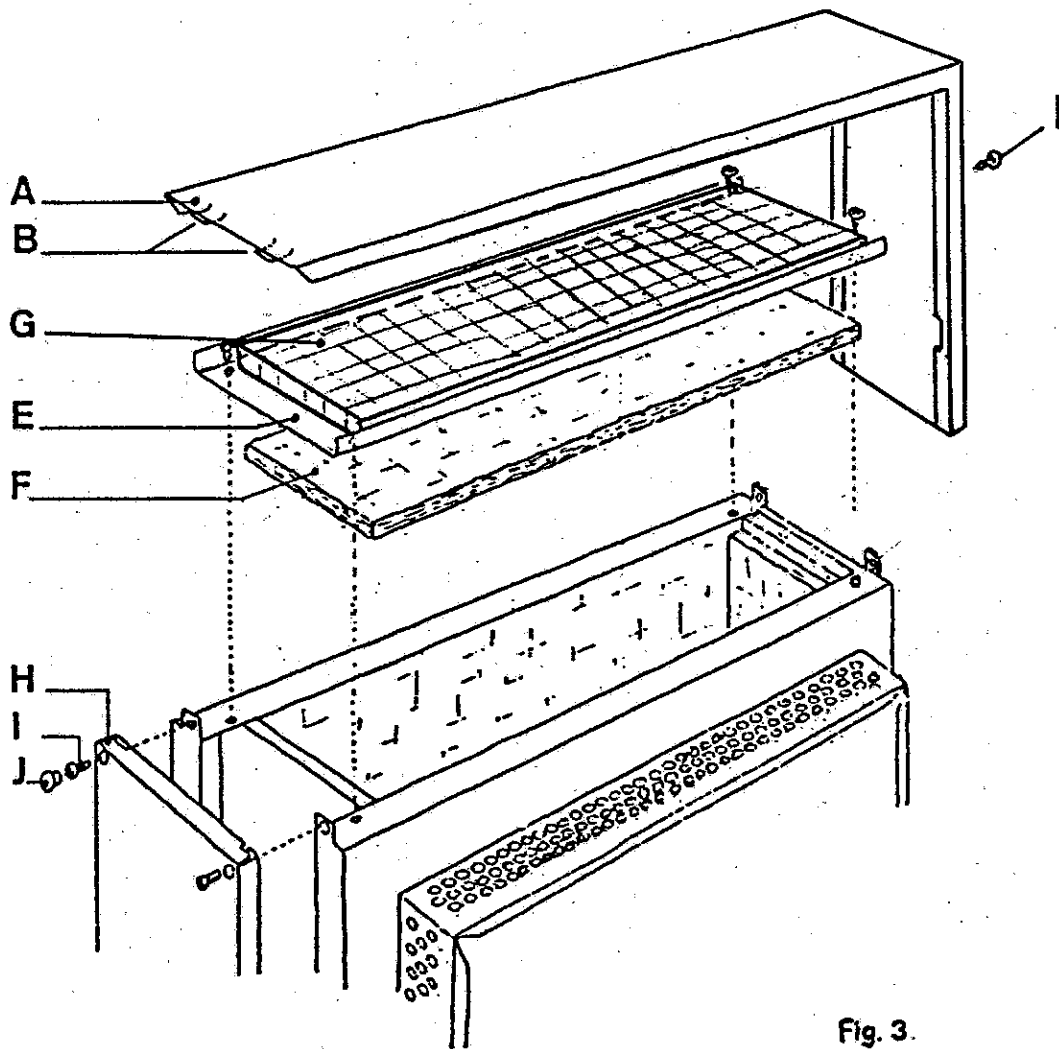

Fig. 3.

Vermogensvoeding

Nachtstroom: Klemmen 1, 2, 3, 4 en 5

Belangrijke opmerkingen

Bij een voeding van 400 V, moet de nulleider (klem N) beslist aangesloten worden.

Onderstaande tabel (fig. 6) geeft als voorbeeld de minimum doorsnede van de kabels afhankelijk van het vermogen van het toestel en de netspanning.

Men dient zich evenwel naar de installatiereglementeringen te schikken. De koppelingstrippen moeten op de bovenste klemmenplaat geplaatst en aangesloten worden.

230 V. 3

PUISSANCE VERMOGEN	INTENSITE - STROOMSTERKTE	SECTION CABLES KABELDOORSNEDE
3,7 kW		2,5 mm ²

400 V. 3N

PUISSANCE VERMOGEN	INTENSITE - STROOMSTERKTE	SECTION DOORSNEDE
3,7 kW		2,5 mm ²

Alimentation du ventilateur et de l'élément d'appoint

Courant de jour: Borne N neutre
L phase
EL ventilateur
EZ élément d'appoint

La section des câbles d'alimentation sera au minimum de 1,5 mm². Le raccordement se fera sur le bornier inférieur. Cet appareil peut être équipé de différentes options telles que : thermostat d'ambiance incorporé ou thermostat mural. Le raccordement se fera en fonction de l'option choisie suivant les indications données ci-contre. Si l'appareil n'est pas équipé d'un thermostat d'ambiance incorporé, le ventilateur et l'élément d'appoint seront nécessairement commandés par un thermostat mural.

L'élément d'appoint comporte en plus des corps de chauffe, un interrupteur et une lampe témoin incorporé dans l'accumulateur.

Figure 7 : Thermostat d'ambiance incorporé

Figure 8 : Thermostat d'ambiance mural sans interrupteur

Figure 9 : Thermostat d'ambiance mural avec interrupteur pour
résistance d'appoint

Thermostat électronique : se référer à la notice de cet appareil.

Remarque:

- l'élément d'appoint ne peut jamais être alimenté sans le ventilateur.
- le pontet EZ-EL doit être placé avec le thermostat incorporé TIAD30 et thermostat murale TMAD16 (voir fig. 7 et 8).

Commande automatique de la charge

Les bornes A1 et A2 sont prévues pour le raccordement à un régulateur automatique de charge (voir notice régulateur).

IV. FIXATION MURALE

Fixer l'appareil aux équerres par son distancier en utilisant les vis métriques et les rondelles à revêtement plastique (fig. 10).

II. PREPARATION DE L'APPAREIL.

1. *Enlever le panneau latéral droite (H) fixé par 2 vis (I).*
2. *Enlever l'ensemble tablette (A) et panneau latérale gauche, fixée par 2 vis I.*
3. *Enlever le couvercle (E) en prenant soin au panneau isolant G microtherm qui se placera au stade final du montage directement sur les briques de fermeture du noyau.*
4. *Enlever le panneau isolant (laine de roche) supérieur (F).*
5. *Retirer le sachet contenant vis et accessoires, les raidisseurs et morceaux de laine de roche.*
6. *Enlever les cartons de calage à l'intérieur de l'appareil.*
7. *Pour la fixation au mur, forer 2 trous de \varnothing 6 mm à une hauteur de 595 mm (voir fig. 2). Fixer les équerres au mur en utilisant les vis et les chevilles fournies avec l'appareil.
On n'accrochera définitivement l'appareil qu'après le raccordement.*

II. VOORBEREIDING VAN HET TOESTEL

1. *Het rechter zijpaneel H, bevestigd door 2 schroeven I, verwijderen.*
2. *De afdekplaat A met linker zijpaneel, bevestigd door 2 schroeven I, verwijderen.*
3. *Het deksel E verwijderen, waarbij zorgvuldig gelet moet worden op het microtherm isolatiepaneel G dat op het einde van de montage rechtstreeks op de afdekstenen van de kern wordt geplaatst.*
4. *Het bovenste isolatiepaneel F verwijderen.*
5. *Het zakje met de schroeven en toebehoren wegnemen.*
6. *De kartonnen klemstukken in het toestel zelf verwijderen.*
7. *Voor de bevestiging tegen de muur, 2 gaten met een diameter van 6 mm boren, op een hoogte van 595 mm (zie fig. 2). De bevestigingshoeken tegen de muur aanbrengen met gebruikmaking van de bij het toestel geleverde schroeven en pluggen.
Pas na de elektrische aansluiting het toestel definitief vastzetten.*

III. RACCORDEMENT ELECTRIQUE

Le raccordement électrique sera réalisé au moyen de câbles pour canalisations fixes (voir fig. 4 et 5).

- | | |
|-----------------------------------|-----------------------------------|
| 1. <i>Limiteur de charge</i> | 7. <i>Economiseur</i> |
| 2. <i>Résistance pilote</i> | 8. <i>Thermostats de sécurité</i> |
| 4. <i>Coupe-circuit thermique</i> | 9. <i>Lampe-témoin</i> |
| 5. <i>Corps de chauffe</i> | 10. <i>Résistances d'appoint</i> |
| 6. <i>Interrupteur</i> | 11. <i>Résistance chutrice</i> |
| | 12. <i>Ventilateurs</i> |

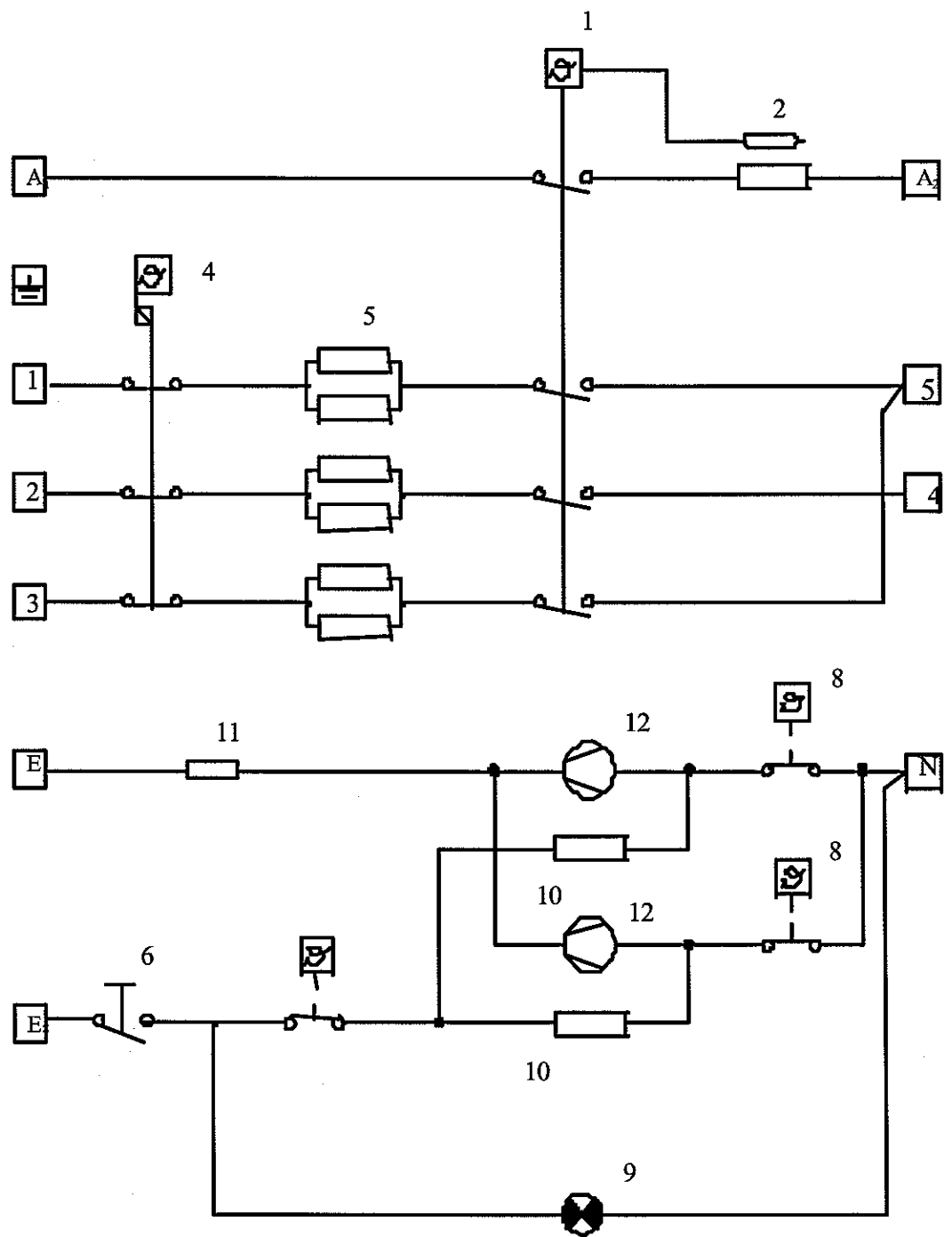

Fig. 4

Voeding van de ventilator en het hulpelement

Dagstroom: Klem N nulleider
 L fase
 EL ventilator
 EZ hulpelement

De doorsnede van de voedingskabels moet minstens 1,5 mm² zijn voor aansluiting op de onderste klemmenplaat.

Daar dit toestel met verschillende opties uitgerust kan worden zoals een ingebouwde kamerthermostaat of een muurthermostaat, wordt de elektrische aansluiting gedaan, afhankelijk van de gekozen optie volgens onderstaande aanduidingen. Indien het toestel niet met een ingebouwde thermostaat uitgerust is, moeten de ventilator en het hulpelement door een muurthermostaat gestuurd worden.

De uitrusting van het hulpelement omvat, afgezien van de verwarmingslichamen, een schakelaar en een controlelampje ingebouwd in de nachtstroomkachel.

Figuur 7 : Ingebouwde kamerthermostaat

Figuur 8 : Muurkamerthermostaat zonder schakelaar

Figuur 9 : Muurkamerthermostaat met schakelaar voor hulpelement

Elektronische thermostaat : zie de technische beschrijving van dit toestel.

Opmerking:

- het hulpelement mag nooit zonder de ventilator aangesloten worden.
- de overbrugging EZ-EL moet geplaatst worden met de ingebouwde thermostaat TIAD30 en muurthermostaat TMAD16 (zie fig. 7 en 8).

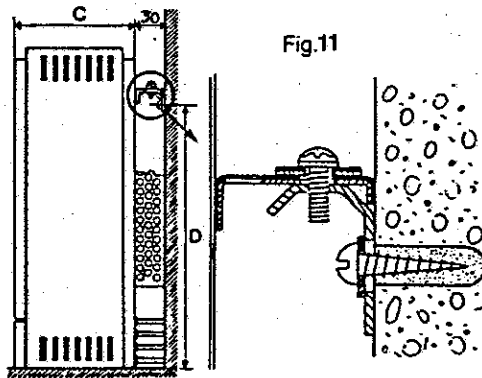

Automatische sturing van de lading

De klemmen A1 en A2 zijn voor de aansluiting op een automatische laadregelaar voorzien (zie beschrijving bij laadregelaar).

IV. MUURBEVESTIGING

Het toestel met zijn afstandsstuk bevestigen op de bevestigingshoeken met gebruikmaking van de metrieke schroeven en de onderlegplaatjes met uit kunststof vervaardigde bekleding (fig. 10).

V. MONTAGE DU NOYAU

- *Il n'est pas nécessaire d'enlever les éléments chauffants pour monter le noyau.*
- *Le noyau de chaque appareil est constitué de 2 empilements, constituant 2 murs.*
- *Le mur avant est constitué de briques en féolite, montées sur chant (ép. 32 mm).*
 - *la rangée du bas en brique pleine*
 - *deuxième et troisième rangé en brique de forme (pour localiser les éléments chauffants).*
- *Le mur central est constitué de briques avec et sans forme. Les briques de forme et les briques pleines de 32 mm sont en féolite, à l'exception des quatre briques de la première rangée qui sont en fonte. Ce mur est à place suivant fig. 11 .*
- *Après le montage des 2 murs, il faut glisser :*
 - *entre le mur avant et le mur central 5 intercalaires du "type K". Ces intercalaires doivent être placée dans l'axe de jointures des briques et à chaque extrémité.*
 - *entre le mur central et la tôle d'acier 3 intercalaires du "type L". Ces intercalaires doivent être accrochés dans la tôle arrière et posé sur les briques supérieure.*
- *Le recouvrement supérieur est réalisé par la pose des briques de fermeture .*

III. ELEKTRISCHE AANSLUITING

De elektrische aansluiting moet door middel van kabels voor vaste buisleidingen uitgevoerd worden. (zie fig. 4 en 5).

- | | |
|----------------------------------|-------------------------------------|
| 1. <i>Ladingsthermostaat</i> | 7. <i>Spaarthermostaat</i> |
| 2. <i>Stuurweerstand</i> | 8. <i>Veiligheidsthermostaten</i> |
| 4. <i>Veiligheidsthermostaat</i> | 9. <i>Kontrolelampje</i> |
| 5. <i>Verwarmingslichaam</i> | 10. <i>Hulpverwarmingselementen</i> |
| 6. <i>Schakelaar</i> | 11. <i>Voorschakelweerstand</i> |
| | 12. <i>Ventilatoren</i> |

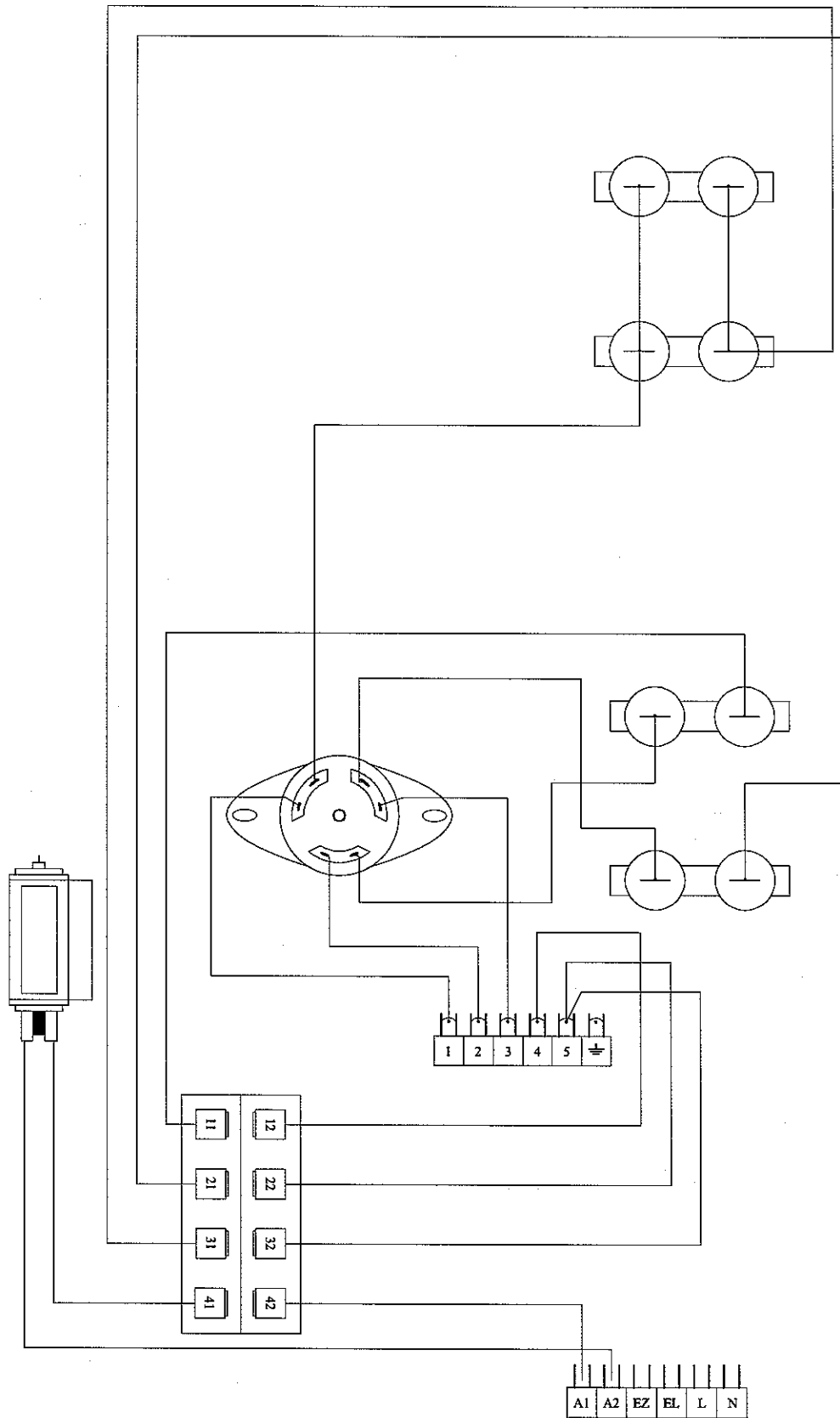

Alimentation de puissance

Courant de nuit: Bornes 1, 2, 3, 4 et 5

Remarques importantes

Dans le cas de l'alimentation en 400 V, il est indispensable de raccorder le neutre (Borne N).

Le tableau ci-dessous (fig. 6) donne à titre indicatif la section minimale des câbles en fonction de la puissance de l'appareil et de la tension du réseau.

Il y a lieu néanmoins de se conformer aux réglementations d'installation. Il faudra disposer les barrettes de couplage et raccorder sur le bornier supérieur.

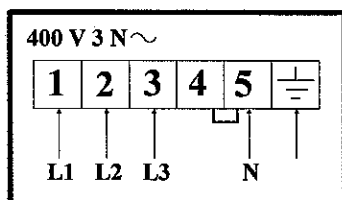
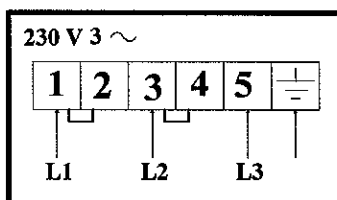
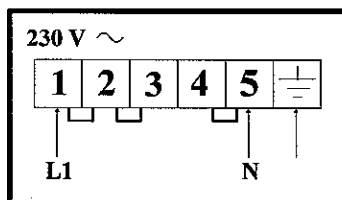

V. MONTAGE VAN DE KERN

- *Het is niet nodig de verwarmingselementen te verwijderen alvorens de kern te monteren.*
- *De kern van ieder toestel bestaat uit 2 opeenstapelingen.*
- *De voorste muur bestaat uit feoliet stenen, op hun zijde geplaatst (dikte 32 mm).*
 - *de onderste rij zijn volle stenen*
 - *de tweede en derde rij bestaat uit stenen met bijzondere vorm (voor de localisatie van de weerstanden).*
- *de centrale muur bestaat uit stenen met en zonder bijzondere vorm. De vormstenen en de volle stenen van 32 mm zijn in feoliet, op uitzondering van de onderste laag die uit gietijzeren stenen bestaat. De plaatsing van de stenen gebeurt volgens fig. 11 .*
- *Na de montage van de 2 muren, moet er :*
 - *tussen de voorste en de centrale muur 5 tussenstukken "type K" geschoven worden. Deze moeten geplaatst worden op de as van de voeg van de stenen en op ieder uiteinde.*
 - *tussen de centrale muur en de achterste ijzeren plaat 3 tussenstukken "type L" geplaatst worden. Deze moeten in de achterste plaat geklikt worden en rusten op de bovenste stenen.*
- *De kern sluiten met behulp van de afdekstenen.*

VI. REMONTAGE FINAL (fig. 12)

- *Placer d'abord le panneau isolant microtherm G sur les briques de fermeture du nouau, ensuite le panneau de laine de roche F.*
- *Fixer le couvercle E, le raidisseurs D et placer le morceau de laine de roche C pour éviter le contact entre les tôles.*
- *Replacer la tablette et le panneau latéral, les pattes d'accrochage B doivent se trouver sous le rebord supérieur des panneaux latéraux.*
- *L'appareil est en ordre de marche.*
- *Une odeur peut se dégager les premiers jours de fonctionnement.*

VI. EINDMONTAGE (fig. 12)

- *Plaats eerst het witte microtherm isolatiepaneel G op de afdekstenen van de kern, daarna het rotswolpaneel F.*
- *Het deksel E en de versteviger D weer plaatsen en hierop het stukje rotswol C aanbrengen om het contact tussen de platen te vermijden.*
- *De afdekplaat en het zijpaneel weer aanbrengen; de aanhechtklemmen B moeten zich onder de bovenste rand van het zijpaneel bevinden.*
- *Het toestel is nu gereed om te werken.*
- *Het is mogelijk dat tijdens de eerste dagen van het werken een geur afgegeven wordt.*

REMARQUE IMPORTANTE:

Si au cours d'un réassemblage de l'appareil, une partie de l'isolation thermique est endommagée ou présente des détériorations qui peuvent affecter la sécurité, elle doit être remplacée par une partie identique.

BELANGRIJKE OPMERKING:

Indien tijdens het hermonteren van het toestel een deel van de thermische isolatie wordt beschadigd of beschadigingen vertoont die de veiligheid kunnen aantasten, moeten deze door een identiek deel vervangen worden.